

MERIDIESEL

MERIDIESELMOOTTORI SFN-130

4 SYLINTERIÄ 130 HV

TURBO

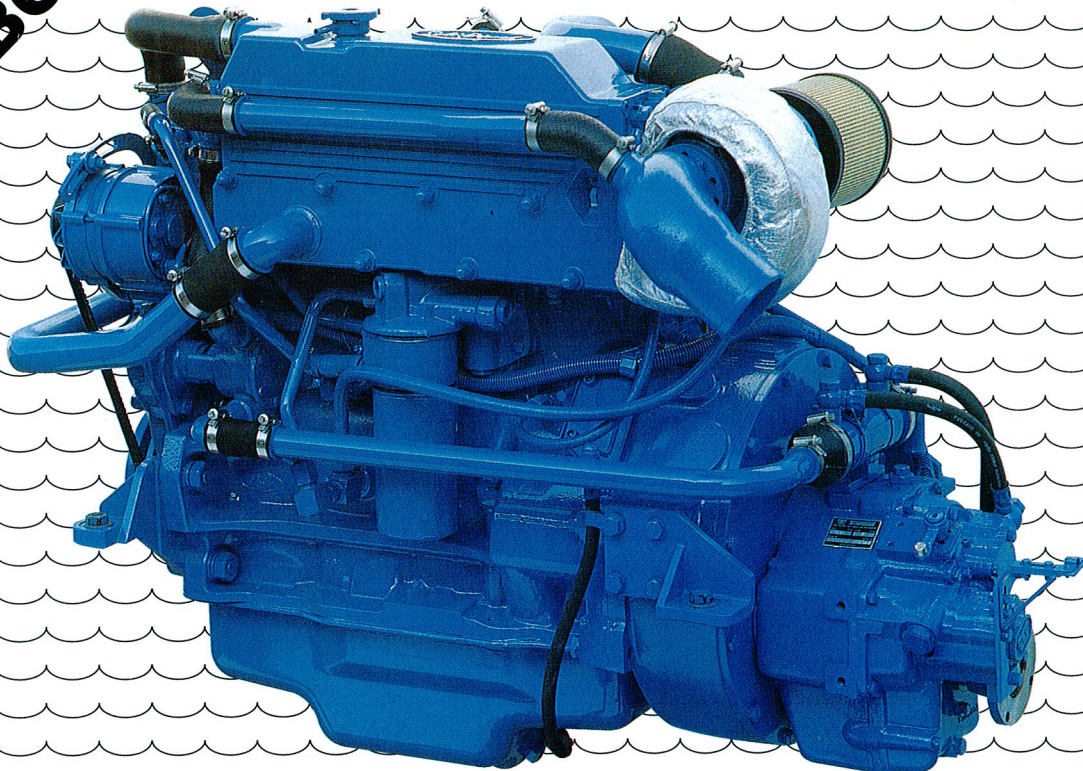

Vankka perusmoottori

Solé Diesel SFN-mallien Ford-perusmoottorit ovat rakenteeltaan vahvoja ja selkeitä. Silsi ne soveltuvat hyvin myös raskaaseen käyttöön.

Sylinteriryhmä ja sylinterinkansi ovat valurautaa. Männät ovat kevytmetallia ja kuivat sylinteriputket ovat vaihdettavat. Se pidentää moottorin käyttöikää ja tekee huollon helpommaksi.

Suoraruiskutus

SFN-moottoreissa on suoraruiskutus toteutettu jakajatyypisellä ruiskutuspumulla. Polttoaineenkulutus ja melu ovat erittäin alhaiset kaikilla kierrosluvuilla. SFN-moottorit täyttävät kaikki nykyiset EURO pakokaasuvaatimukset.

Makeavesijäähdytys

Kaksipiirisessä jäähdytysjärjestelmässä on termostaattilla ohjattu lämmönvaihdin, joka pitää moottorin käyntilämpötilan tasalsena. Myös moottoriöljy on jäähdytetty makeavesijärjestelmässä.

Oikea lämpötila parantaa taloudellisuutta ja vähentää päästöjä. Moottorissa on aina pakkasnestettä, joka suojaa jäätymiseltä ja syöpymiseltä. Lisätuna saamme lämpöä lämmityslaitteeseen tai kuumavedenvaraajaan.

Sähkölaitteet

Sähköjärjestelmän jännite on 12 V. 70 A generaattorissa on sisäänrakennettu säädin.

Moottori toimitetaan täydellisin sähkölaittein. Virtapanelissa on kierrosluku/käyttötuntimittari ja lämpömittari, varoitussummeri ja -valot lämpötilaa, öljynpainetta ja latausta varten. Näin pystytään seuraamaan moottorin toimintaa ja huollon tarvetta, sekä valitsemaan oikea potkuri.

Mrikytkin

SFN-moottorit toimitetaan tilaajan tarpeen mukaisella hydraulisella mrikytimellä. Välityssuhteen voi valita välillä 1:1 - 4,5:1. Kaikki kytkimet soveltuvat sekä oikea - että vasenkätisille potkureille.

SFN-130

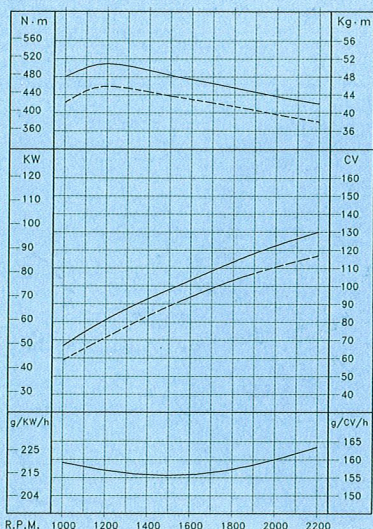
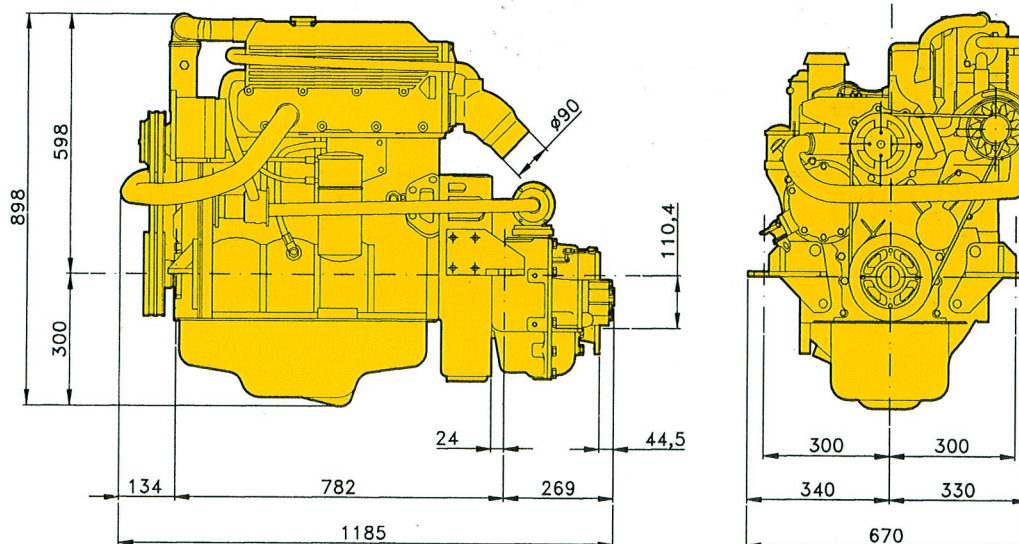

ERITTELY:

Perusmoottori	Genesis turbo
Moottorityyppi	4-tahtidiesel, rivimoottori
Sylinteriluku	4
Syl. halk. x iskunpit.	112 x 127
Sylinteritilavuus	5000 cm ³
Puristussuhde	17,5:1
Jatkuva teho DIN 6270A	117 HV (86KW)
Max. teho DIN 6270B	130 HV (95,6KW)
Max. kierrosluku	2.200 r/min.
Jatkuva kierrosluku max.	2.200 r/min.
Ruiskutusjärjestelmä	Suoraruiskutus
Jäähdytysjärjestelmä	Makeavesijäähdytys, yhdistetty pakosarja/lämmönvaihdin.
Sähkölaitteet	12V käynnistysmoottori 3 KW Vaihtovirtalaturi 70 A
Merykytkin	Hydraulikytkin. Technodrive TM-170
Välttysuhde	2:1 - 3:1
Paino	525 Kg.
Max. asennuskulma	Jatkuva 20° taaksepäin

Vaklovarusteet:

Sähkökäynnistys, vaihtovirtalaturi ja sähköinen pysäytin. Virtapaneli, jossa kierrosluku/tuntimittari, lämpö- ja öljynpainemittarit, varoitusvalot ja -summeri. Johtosarja 4m. Vaihdeettava öljynsuodatin, öljynvaihtopumppu. Kumi-tyynyt, kaukosäätölaitteen liitännät. Vesijäähdytetty pakoputken mutka.

Lisävarusteet:

Vedenottohana, ja -suodatin. Polttoaineen vedenerotin. Kaukosäätölaite ja -kaapelit. Potkuriakseli, vannasputki ja potkuri. Pakokaasuletku ja äänenvaimennin. Lämmityslaitteen liitännät.

Huom! Varusteet ja rakenne voivat muuttua tuotekehityksen myötä

Maahantuojaja:

Piirimyyjä: