

MERIDIESEL

MERIDIESELMOOTTORI MINI-48

PERUSMOOTTORI MITSUBISHI K4M, 4 SYLINTERIÄ, 45 HV

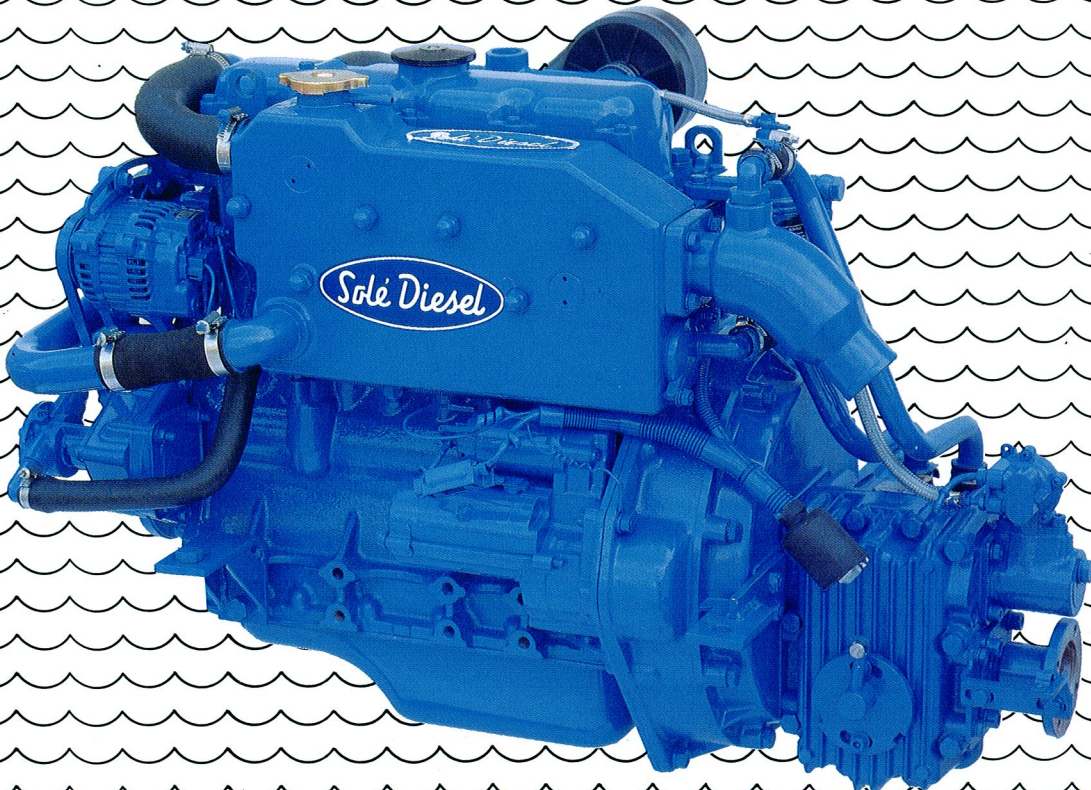

Vankka perusmoottori

Solé Diesel Mini-48:n perusmoottori, 4-sylinterinen Mitsubishi K4M on rakenteeltaan vankka ja selkeä. Sen sylinteritilavuus on suuri, n. 2000 cm³, ja sen kierros-luku on alhainen, max. 3000 r/min; siksi se soveltuu hyvin myös raskaisiin veneisiin.

Tasainen käynti

4-sylinterisen moottorin massavoimat kumoavat toisiaan, tuloksena on tasainen käynti. Kohtuullinen tehovaatimus takaa myös puhtaat pakokaasut. Isot säädettävät kumityynyt vaimentavat tärinän tehokkaasti.

Taloudellinen

Mini-48 on suoraruiskutusmoottori. Sen hyötysuhde on erittäin hyvä. Polttoaineen kulutus on erittäin alhainen, n. 160 g/hv.

Makeavesijäähdytys

Kaksipiirissä jäähdytysjärjestelmässä on termostaattilla ohjattu lämmönvaihdin, joka pitää moottorin käyntilämpötilan tasaisena. Oikea lämpötila parantaa taloudellisuutta ja vähentää päästöjä. Moottorissa on aina pakkasneste, joka suojaa

jäätymiseltä ja syöpmiseltä. Lisäetuna saamme lämpöä lämmityslaitteeseen tai kuumavesivarajaan. Ulosotto-liitännät ovat valmiina.

Polttoainejärjestelmä

Ruiskutuspumppu on Bosch M-tyyppiä. Järjestelmässä on mekaaninen siirtopumppu ja tehokas hienosuodatin. Paluuletku liitetään ruiskutuspumppun liittimeen. Järjestely poistaa ilman putkistosta.

Sähkölaitteet

Tehokas, 12 V 2 kW, starttimoottori ja hehkutulpat varmistavat hyvän käynnistyvyyden ja minimoivat savituksen myös kylmissä olosuhteissa. 40 A vaihtovirtalaturi, jossa on sisäänrakennettu jännitteensäädin, pitää akut aina täyteen ladattuina.

Moottori toimitetaan täydellisin sähkölaittein. Virtapanelissa on kierros-luku/käyttötuntimittari, lämpömittari, varoitussumeri ja -valot lämpötilaa, öljynpainetta ja latausta varten. Näin pystytään seuraamaan moottorin toimintaa sekä valitsemaan oikea potkuri.

MINI-48

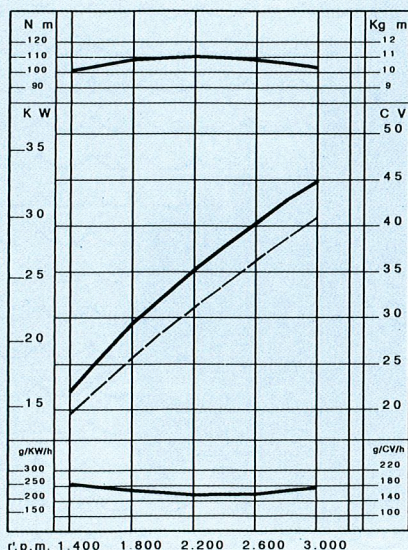
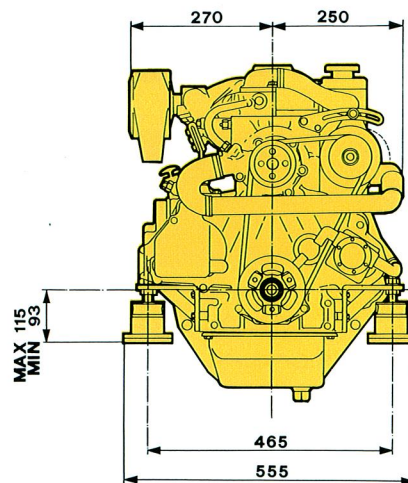
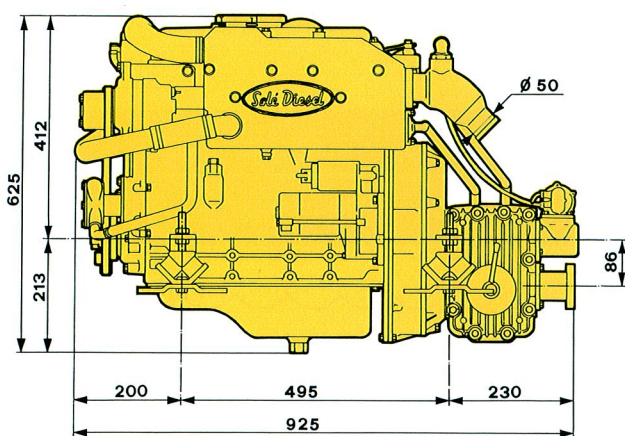

ERITTELY:

Perusmoottori:.....	Mitsubishi K4M
Moottorityyppi:.....	4-tahtidiesel, rivimoottori
Sylinteriluku:.....	4
Syl.halk. x iskunpitt.:.....	84 mm x 90 mm
Sylinteritilavuus:.....	1994 cm ³
Puristussuhde:.....	18:1
Teho DIN 6270 A:.....	41 hv.
Teho DIN 6270 B:.....	45 hv.
Max. kierrosluku:.....	3.000 r/min.
Ruiskutusjärjestelmä:.....	Suoraruiskutus
Jäähdytysjärjestelmä:.....	Makeavesijäähdytys, yhdistetty pakosarja/lämmönvaihdin.
Sähkölaitteet:.....	12 V käynnistysmoottori 2 kW Vaihtovirtalaturi 40 A
Merikytin:.....	Mekaaninen kartiokytin, tyyppi SMI vinohampaiset hammaspyörät.
Välityssuhde:.....	2:1, 2,5:1, SMI tai 3:1
Paino:.....	220 kg
Max. asennuskulma:.....	Jatkuva 20° - Hetkellinen 25°

Vakiovarusteet:

Sähkökäynnistys, hehkutulpat, vaihtovirtalaturi ja sähköinen pysäytin. Virtapaneli, jossa kierrosluku- ja tuntimittari, varoitusvalot ja -summeri. Johtosarja 4 m. Mek.polttoaineen siirtopumppu, öljynsuodatin, öljynvaihtopumppu. Kumityynyt, kauko- säätölaitteen liitännät. Vesijäähdytetty pakoputken mutka.

Lisävarusteet:

Vedenottohana ja -suodatin. Polttoaineen vedenerotin. Kauko- säätölaitte ja -kaapelit. Potkuriakselli, vannasputki ja potkuri. Pakokaasuletke ja äänenvaimennin.

Huom! Varusteet ja rakenne voivat muuttua tuotekehittelyn myötä.

Maahantuoja:



Marinsatamantie 3
02320 Espoo
p. 90-8026511

Piirimyyjä: