

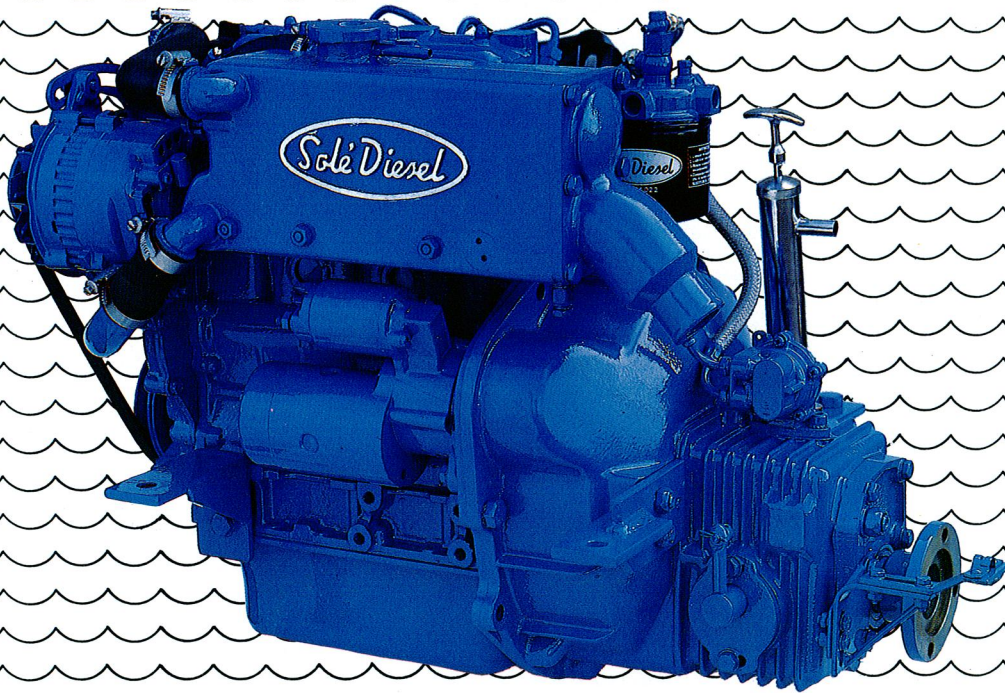

MERIDIESEL

MERIDIESELMOOTTORI MINI-26

PERUSMOOTTORI MITSUBISHI L3E, 2 SYLINTERIÄ, 25 HV



Kevyt ja kompakti

Solé Diesel Mini-sarjan merimoottorit ovat todella keveitä ja pienikokoisia. Tämä on saatu aikaan tarkalla rakenteen suunnittelulla, silti tinkimättä lujuudesta.

Tasainen ja hiljainen käynti

Pienet liikkuvien osien massavoimat, sekä uusi etukammio-palotila, takaavat tasaisen käynnin ja alhaisen melutason, sekä puhtaat pakokaasut. Tukevat säädettävät kumityynyt vaimentavat tärinän, mutta eivät salli moottorin heilua liikaa.

Makeavesijäähdytys

Jäähdytysjärjestelmä on kaksipiirinen. Makeavesipiirissä on termostaatilla ohjattu lämmönvaihdin, joka pitää moottorin käyntilämpötilan tasaisena. Oikea lämpötila parantaa taloudellisuutta ja vähentää päästöjä minimiin. Moottorissa on aina pakkasneste, joka suojaa jäätymiseltä ja syöpymiseltä. Lisätuna saamme lämpöä lämmityslaitteeseen tai kuumavesivaraajaan.

Merivesipiirissä on kumisipipyörällä varustettu itseimevä pumppu, joka jäähdyttää lämmönvaihtimen kautta moottorin, sekä myös

pakokaasut. Kaikki merivesipiirin osat, myös pakoputken mutka, ovat syöpymätöntä materiaalia (pronssiälyä).

Polttoainejärjestelmä

Ruiskutuspumppu on Bosch M-tyyppiä. Järjestelmässä on mekaaninen siirtopumppu ja tehokas hienosuodatin. Paluuletku liitetään ruiskutuspumppuun liittimeen. Järjestely poistaa ilman putkistosta.

Sähkölaitteet

Tehokas, 12 V 1,2 kW, starttimoottori ja hehkutulpat varmistavat hyvän käynnistyvyyden ja minimoivat savutuksen myös kylmissä olosuhteissa. 40 A vaihtovirtalaturi, jossa on sisäänrakennettu jänniteensäädin, pitää akut aina täyteen ladattuina.

Moottori toimitetaan täydellisin sähkölaittein. Virtapanelissa on kierrosluku- ja käyttötuntimittari, varoitussummeri ja -valot lämpötilaa, öljynpainetta ja latausta varten. Näin pystytään seuraamaan moottorin toimintaa ja huollon tarvetta, sekä valitsemaan oikea potkuri.

MINI-26

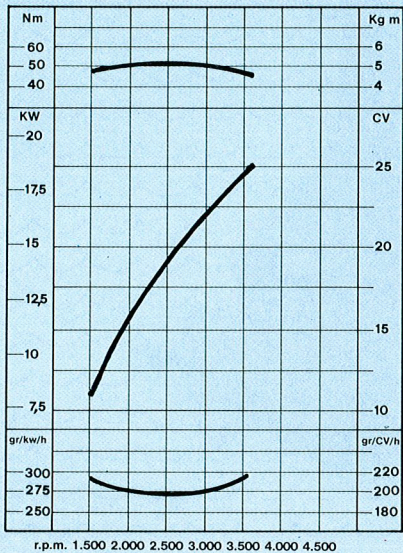
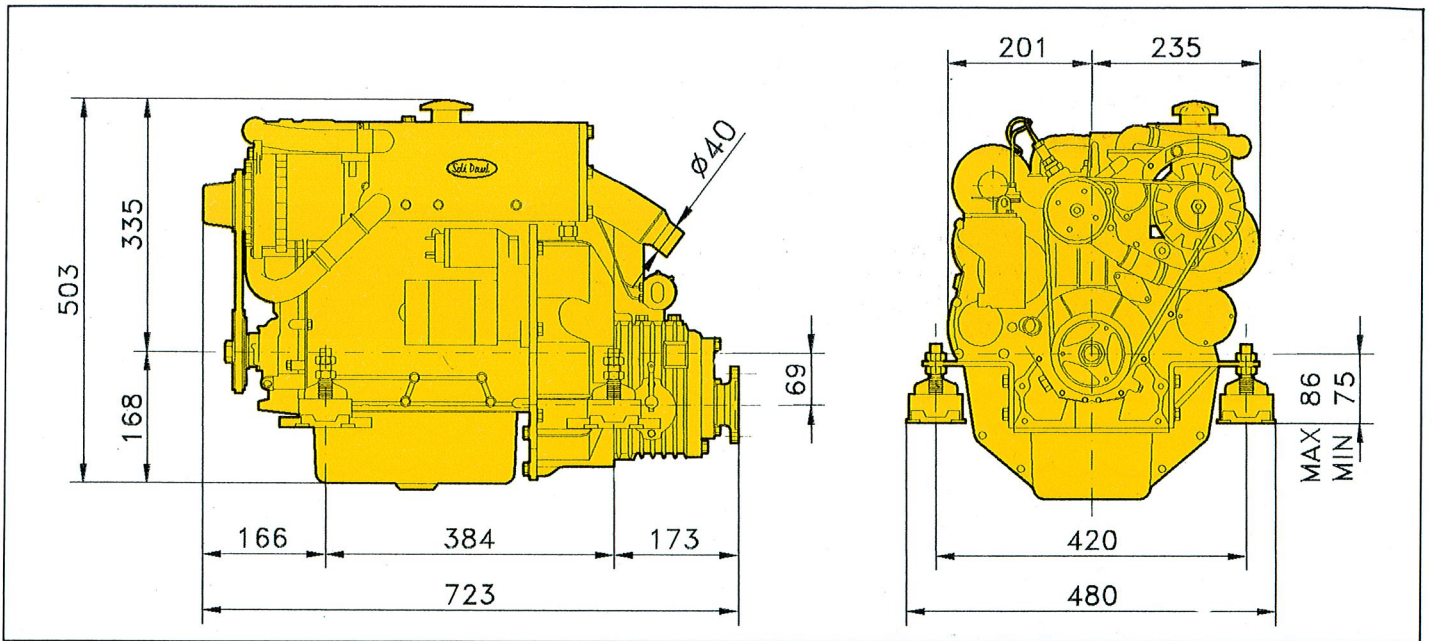

ERITTELY:

Perusmoottori:	Mitsubishi L3E
Moottorityyppi:	4-tahtidiesel, rivimoottori
Sylinteriluku:	3
Syl.halk. x iskunpit.:	76 mm x 70 mm
Sylinteritilavuus:	952 cm ³
Puristussuhde:	23:1
Teho DIN 6270 B:	25 hv
Max. kierrosluku:	3.600 r/min.
Ruiskutusjärjestelmä:	Epäsuora, etukammiot ja hehkutulpat.
Jäähdytysjärjestelmä:	Makeavesijäähdytys, yhdistetty pakosarja/lämmönvaihdin.
Sähkölaitteet:	12 V käynnistysmoottori 1,2 kW Vaihtovirtalaturi 40 A
Merikytkin:	Mekaaninen kartiokytkin, tyyppi Ronim V, vinohampaiset hammaspyörät.
Välityssuhde:	2,25:1 tai 3,05:1
Paino:	112 kg
Max. asennuskulma:	Jatkuva 20° - Hetkelillinen 25°

Vaakiovarusteet:

Sähkökäynnistys, hehkutulpat, vaihtovirtalaturi ja sähköinen pysäytin. Virtapaneli, jossa kierrosluku- ja tuntimittari, varoitusvalot ja -summeri. Johtosarja 3 m. Mek.polttoaineen siirtopumppu, öljynsuodatin, öljynvaihtopumppu. Kumityynyt, kauko-ohjauksen liitännät. Vesijäähdytetty pakoputken mutka.

Lisävarusteet:

Vedenottohana ja -suodatin. Polttoaineen vedenerotin. Kauko-ohjauksella ja -kaapelit. Potkuriakseli, vannasputki ja potkuri. Pakokaasuletku ja äänenvaimennin. Lämmityslaitteen liitännät.

Huom! Varusteet ja rakenne voivat muuttua tuotekehittelyn myötä.

Maahantuojaja:

TEKNO-MARINE

Marinsatamantie, 3
FIN - 02321 ESPOO
Tel. (09) 802 65 11 - (09) 801 99 17

Piirimyyjä: