

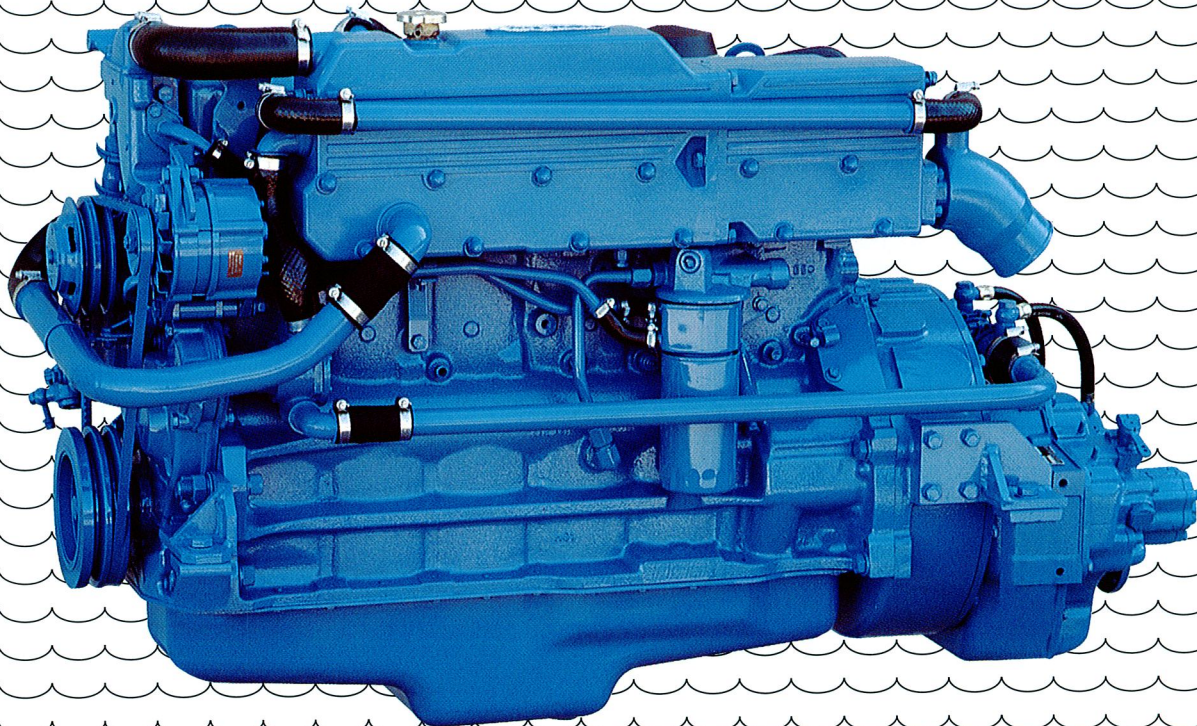

MERIDIESEL

MERIDIESELMOOTTORI SFN-160

6 SYLINTERIÄ, 155 HV



Vankka perusmoottori

Solé Diesel SFN-mallien Ford-perusmoottorit ovat rakenteeltaan vahvoja ja selkeitä. Siksi ne soveltuvat hyvin myös raskaaseen käyttöön.

Sylinteriryhmä ja sylinterinkansi ovat valurautaa. Männät ovat kevytmetallia ja kuivat sylinteriputket ovat vaihdettavat. Se pidentää moottorin käyttöikää ja tekee huollon helpommaksi.

Suoraruiskutus

SFN-moottoreissa on suoraruiskutus toteutettu jakajatyypisellä ruiskutuspumppulla. Polttoaineenkulutus ja melu ovat erittäin alhaiset kaikilla kierrosluvuilla. SFN-moottorit täyttävät kaikki nykyiset EURO pakokaasuvaatimukset.

Makeavesijäähdytys

Kaksipiirissä jäähdytysjärjestelmässä on termostaattilla ohjattu lämmönvaihdin, joka pitää moottorin käyntilämpötilan tasaisena. Myös moottoriöljy on jäähdytetty makeavesijärjestelmässä.

Oikea lämpötila parantaa taloudellisuutta ja vähentää päästöjä. Moottorissa on aina pakkasnestä, joka suojaa jäätymiseltä ja syöpymiseltä. Lisäetuna saamme lämpöä lämmityslaitteeseen tai kuumavedenvaraajaan.

Sähkölaitteet

Sähköjärjestelmän jännite on 12 V. 70 A generaattorissa on sisäänrakennettu säädin.

Moottori toimitetaan täydellisin sähkölaittein. Virtapanelissa on kierrosluku/käyttötuntimittari ja lämpömittari, varoitussummeri ja -valot lämpötilaa, öljynpainetta ja latausta varten. Näin pystytään seuraamaan moottorin toimintaa ja huollon tarvetta, sekä valitsemaan oikea potkuri.

Mrikytkin

SFN-moottorit toimitetaan tilaajan tarpeen mukaisella hydraulisella merikykimellä. Välytysuhteen voi valita välillä 1:1 - 4,5:1. Kaikki kytkimet soveltuvat sekä oikea - että vasenkätisille potkureille.

SFN-160

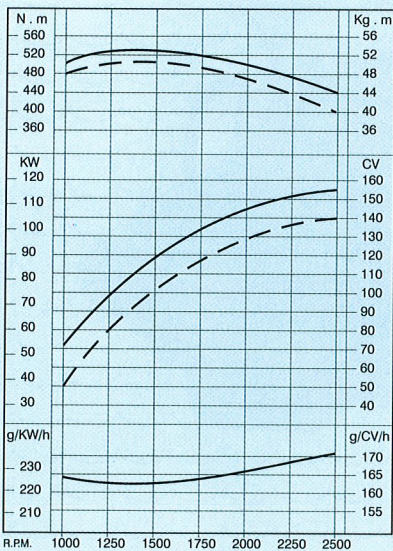
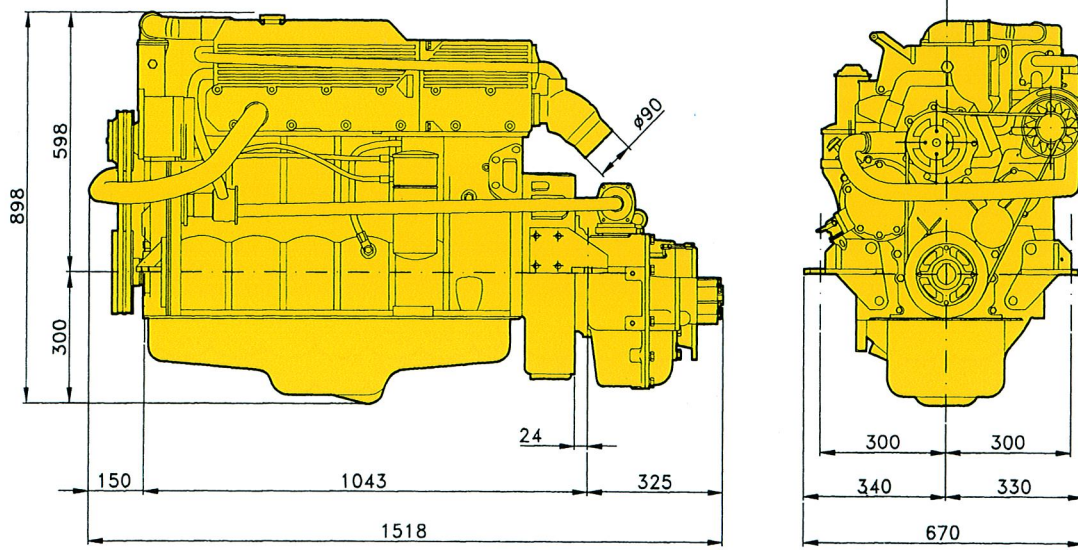

ERITTELY:

Perusmoottori:	GENESIS
Moottorityyppi:	4-tahtidiesel, rivimoottori
Sylinteriluku:	6
Syl. halk. x iskunpiti:	112 x 127 mm
Sylinteritilavuus:	7.500 cm ³
Puristussuhde:	17,5 : 1
Jatkuva teho DIN 6270 A:	140 hv. (103 kW)
Max. teho DIN 6270 B:	155 hv. (114 kW)
Max. kierrosluku:	2.500 r/min.
Jatkuva kierrosluku max.:	2.500 r/min.
Ruiskutusjärjestelmä:	Suoraruiskutus.
Jäähdytysjärjestelmä:	Makeavesijäähdytys, yhdistetty pakosarja/lämmönvaihdin.
Sähkölaitteet:	12 V käynnistysmoottori 3 kW Vaihtovirtalaturi 70 A
Meryktykin:	Hydraulikytkin, Technodrive TM-170 tai valinnan mukaan.
Välityssuhde:	2:1 / 2,5:1 / 3:1 / 3,5:1 / 4,5:1
Paino:	685 kg.
Max. asennuskulma:	Jatkuva 20° taaksepäin.

Vaklovarusteet:

Sähkökäynnistys, vaihtovirtalaturi ja sähköinen pysäytin. Virtapaneli, jossa kierrosluku/tuntimittari, lämpö- ja öljynpainemittarit, varoitusvalot ja -summeri. Johtosarja 4m. Vaihdettava öljynsuodatin, öljynvaihtopumppu. Kumi-tyynyt, kaukosäätölaitteen liitännät. Vesijäähdytetty pakoputken mutka.

Lisävarusteet:

Vedenottohana, ja -suodatin. Polttoaineen vedenerotin. Kaukosäätölaite ja -kaapelit. Potkuriakseli, vannasputki ja potkuri. Pakokaasuletku ja äänenvaimennin. Lämmityslai-

Huom! Varusteet ja rakenne voivat muuttua tuotekehittelyn myötä.

Maahantuojaja:



Marinsatamantie 3
02320 Espoo
p. 90-8026511
fax. 90-8023910

Piirimyyjä: